

Le lieu

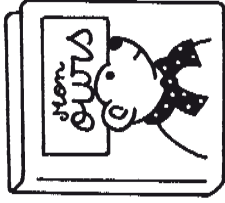

Relie chaque objet à l'endroit où tu l'utilises (classe ou cour).

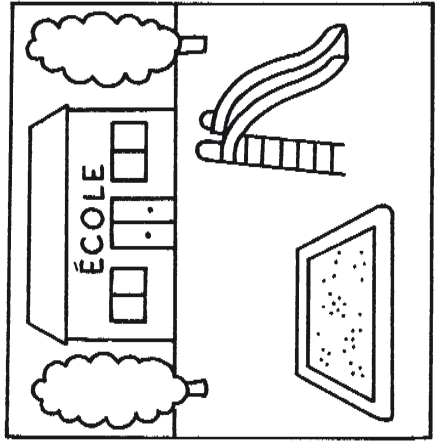
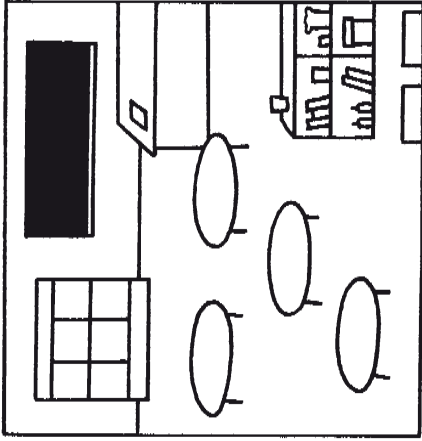
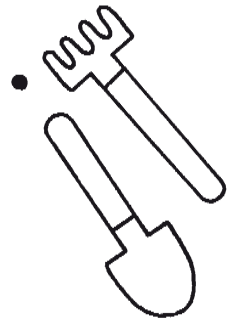
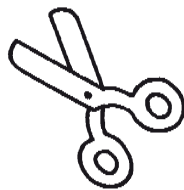

1er CAHIER GRATUIT



Faire nommer les éléments de la fiche et faire identifier chaque lieu : salle de classe, cour.

Le lieu



Relie chaque objet à l'endroit où tu l'utilises (classe ou cour).

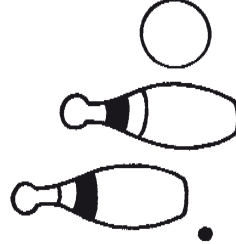
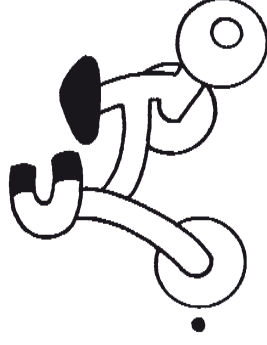
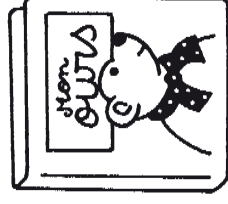
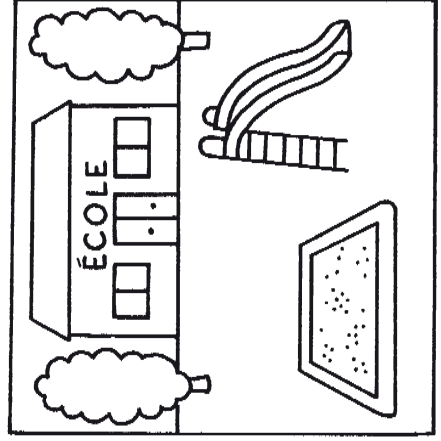
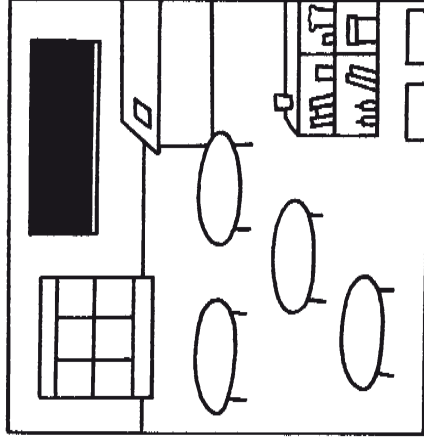
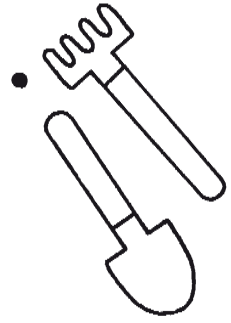

Faire nommer les éléments de la fiche et faire identifier chaque lieu : salle de classe, cour.

Itinéraire

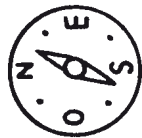

Les enfants de l'école vont au marché.
Représente leur chemin en collant les vignettes dans l'ordre.

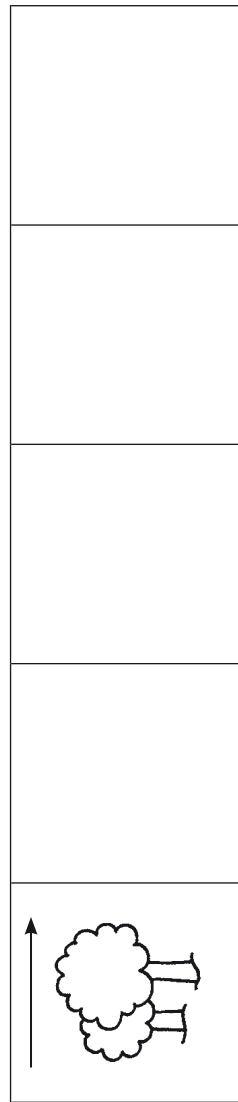
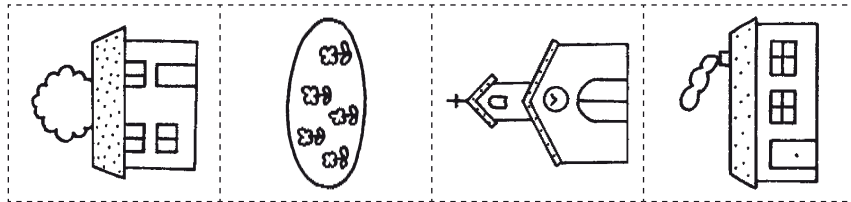
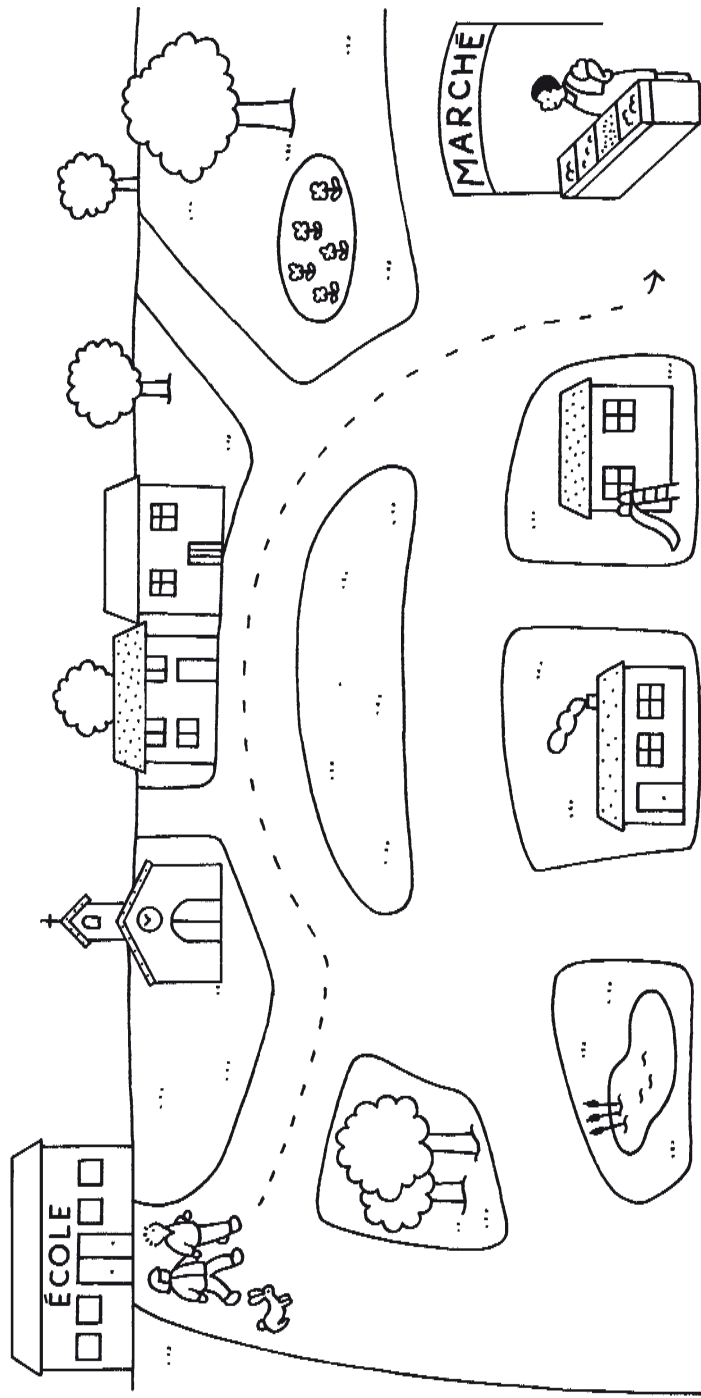

Demander aux élèves d'énoncer dans l'ordre les endroits où passent les enfants de l'école pour se rendre au marché.



En voilà des animaux coquins ! Colorie en jaune les animaux qui se trouvent derrière les arbres et en marron ceux qui se trouvent devant.

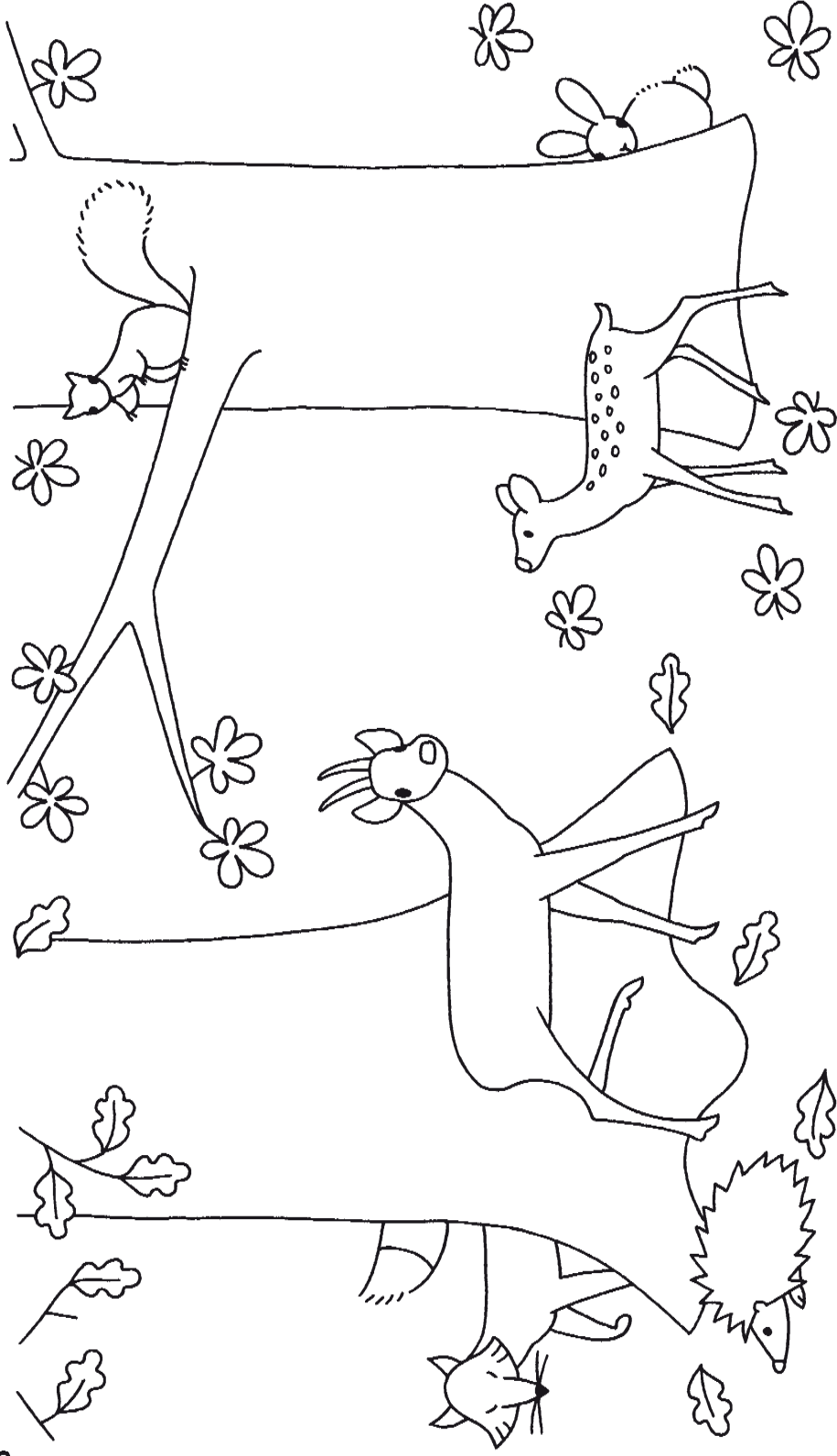

Faire manipuler en classe : poser un cube sur chaque table et demander aux enfants de placer tel objet devant le cube, tel autre derrière le cube.
Faire verbaliser : « Le... est devant le cube. » Une fois l'exercice sur fiche réalisé, faire employer des termes de topologie en posant des questions :
« Où est le lapin ? »

Puzzle



Découpe les pièces et reconstitue le puzzle.

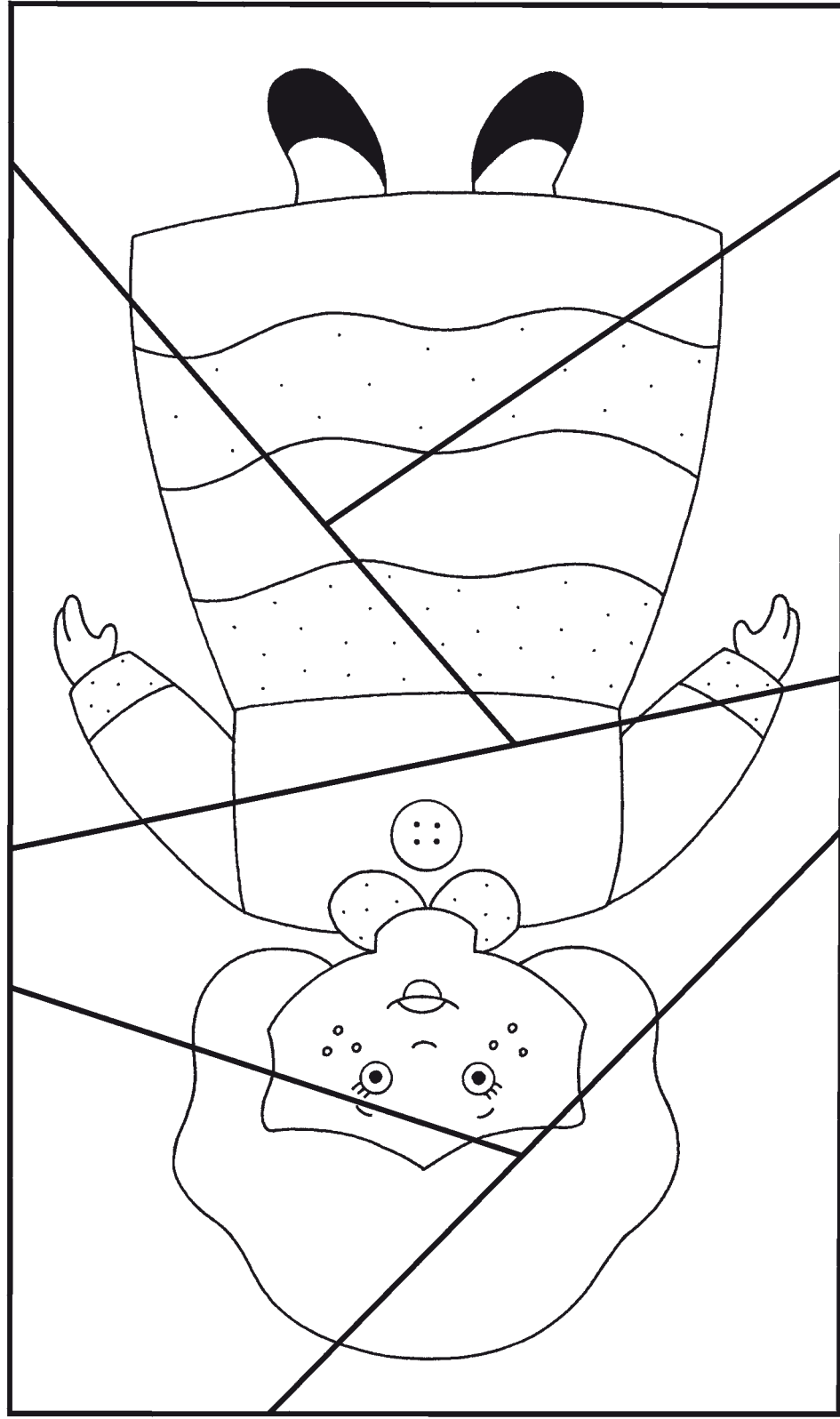









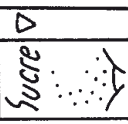

Faire observer et décrire l'image du puzzle.

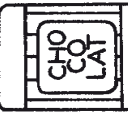
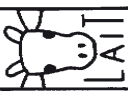

Tableau à double entrée

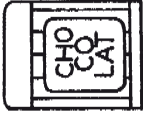
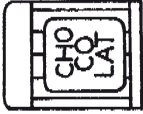
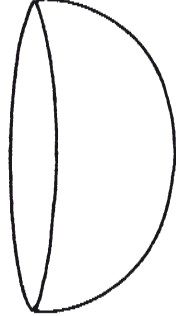

Grâce aux indications du tableau, relie au saladier les ingrédients utilisés.

		X		X		X		X				X
-------------------------------------------------------------------------------------	-------------------------------------------------------------------------------------	---	-------------------------------------------------------------------------------------	---	-------------------------------------------------------------------------------------	---	-----------------------------------------------------------------------------------	---	-----------------------------------------------------------------------------------	-----------------------------------------------------------------------------------	-----------------------------------------------------------------------------------	---









Faire lire le tableau aux enfants. Expliquer la signification de la croix.

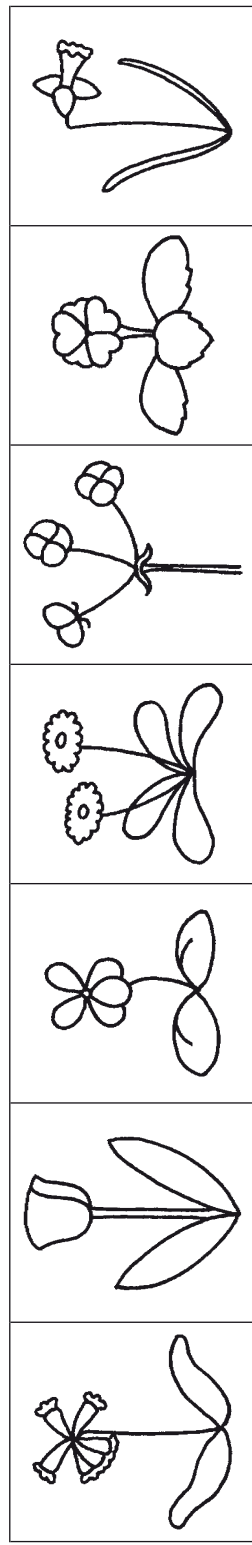
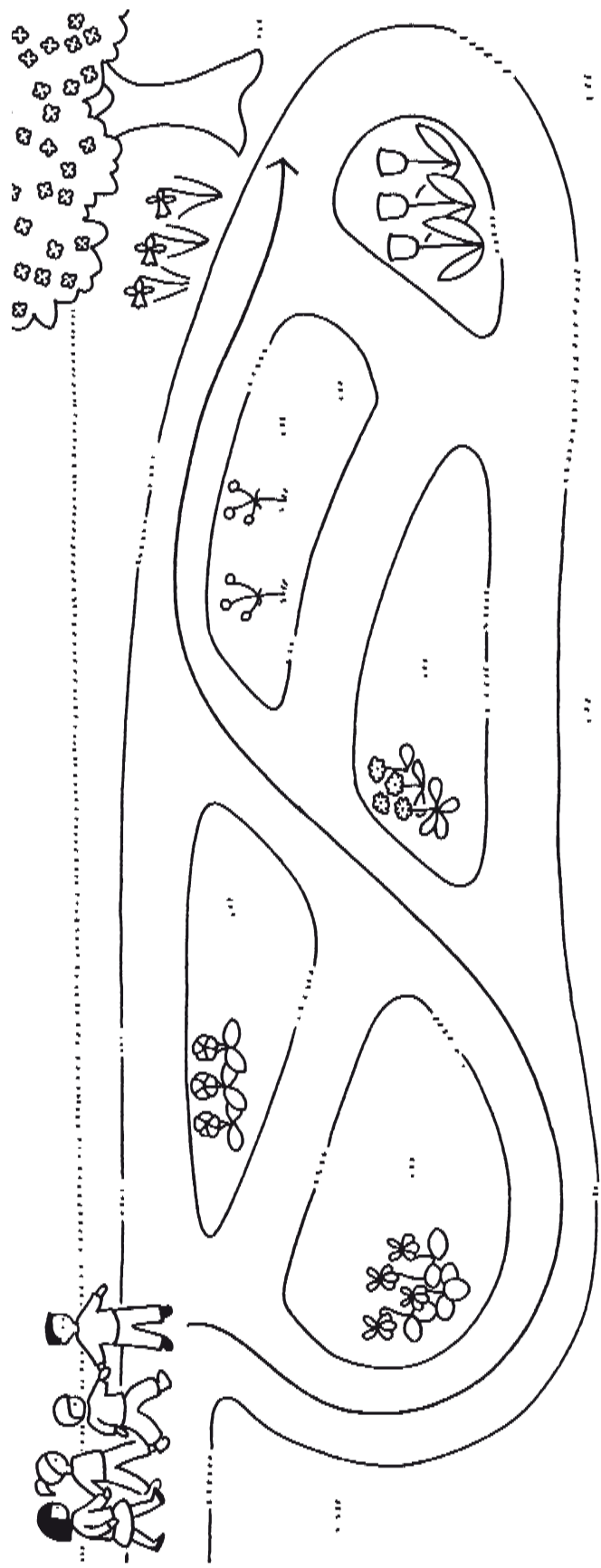

Les enfants découvrent les fleurs du printemps sur le chemin qui mène à l'arbre fleuri. Colorie uniquement les vignettes qui comportent des fleurs vues par les enfants lors de leur parcours.



Aider les enfants à identifier les fleurs présentes sur le parcours. Faire construire des phrases du type : « Sur le chemin, les enfants voient des violettes... » Demander de désigner dans les vignettes les fleurs citées, puis de nommer les fleurs désignées.



Comprendre une phrase

Écoute les phrases dictées par la maîtresse puis complète l'image avec les vignettes placées au bon endroit :

- Une abeille butine sur une marguerite.
- Des jonquilles poussent près de la maison.
- Des violettes fleurissent dans le pré.
- Des coucous poussent sous les arbres.
- Une tulipe fleurit à côté des jonquilles.

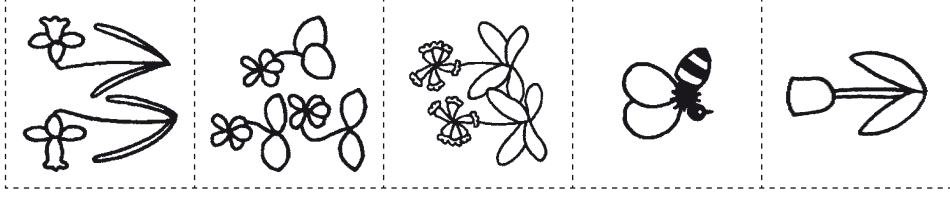
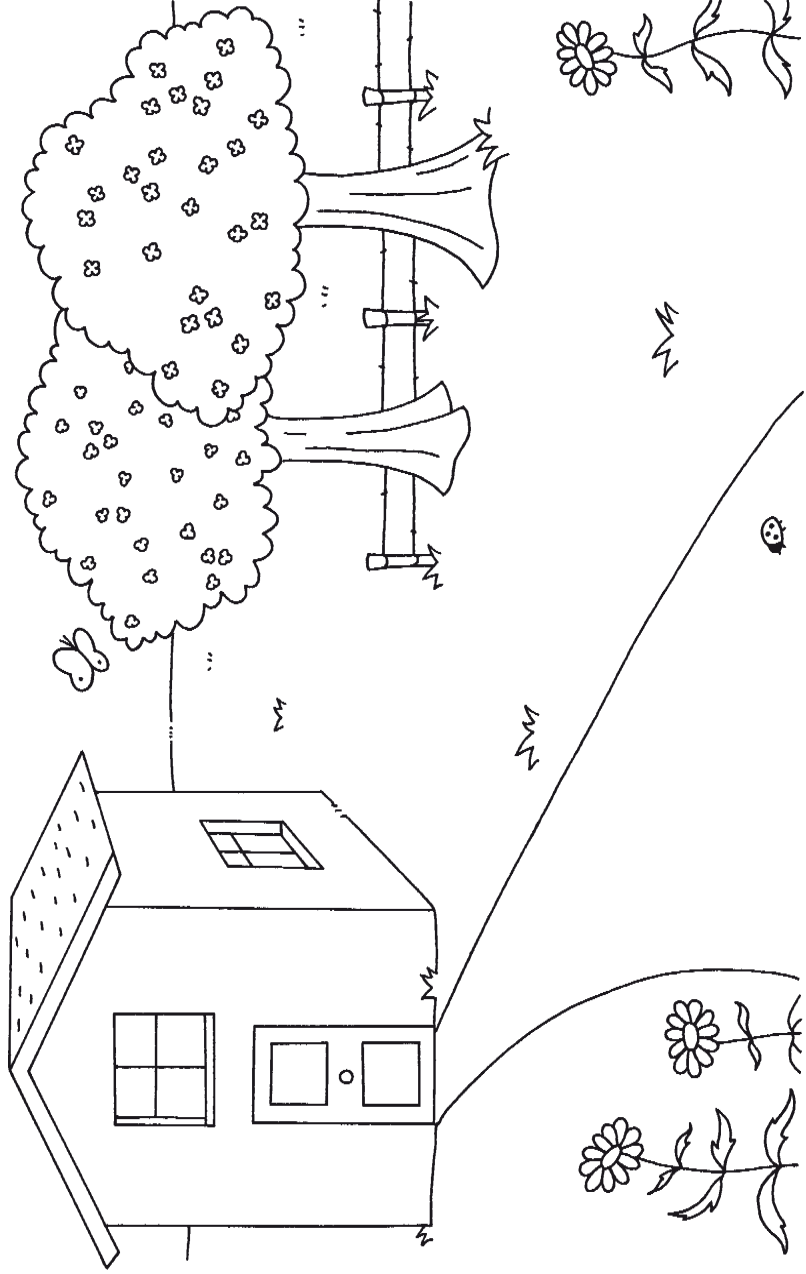

Demander aux enfants de décrire le paysage représenté. Faire identifier les éléments au sein des vignettes. Inviter à désigner la fleur énoncée.

À droite, à gauche



Observe le paysage. Découpe ensuite les vignettes puis colle-les au bon endroit selon que les éléments se trouvent à droite ou à gauche de l'arbre.

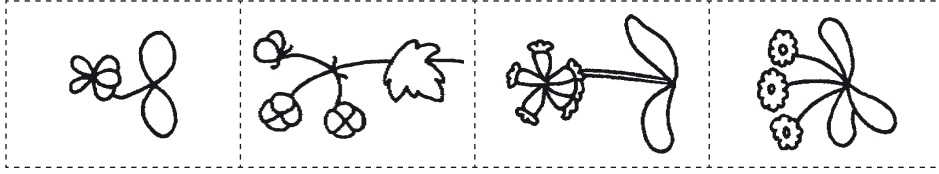
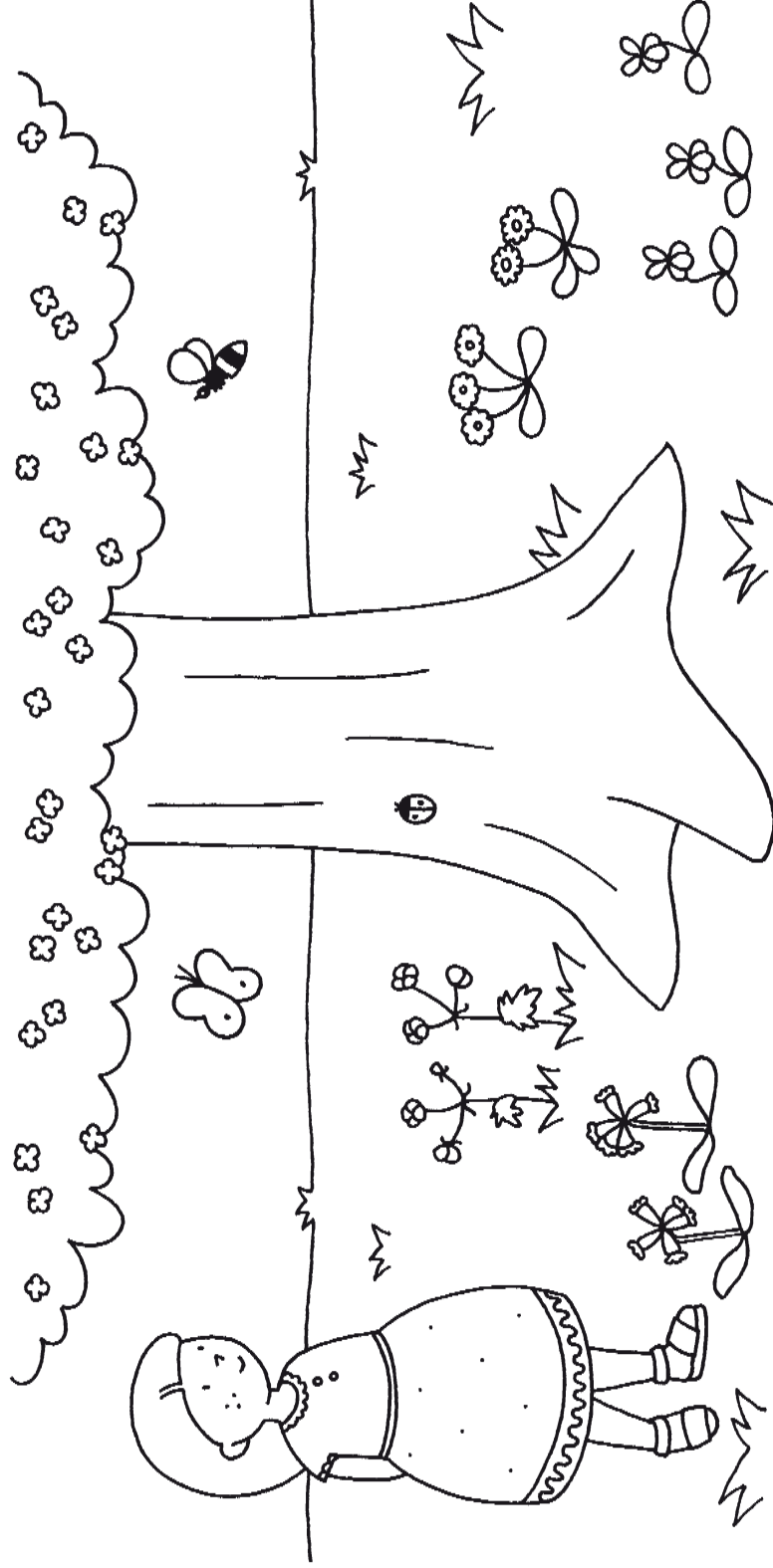

--	--

À gauche
de l'arbre

--	--

À droite
de l'arbre

Préalablement, organiser une séquence où les enfants placeront des objets à droite ou à gauche d'un élément donné.
Puis faire verbaliser : « Tel élément est à droite de... Tel autre est à gauche de... »

Lecture d'images



Observe ces 2 paysages de printemps : il manque des fleurs sur la deuxième image !
 Colorie les vignettes qui représentent les fleurs manquantes.

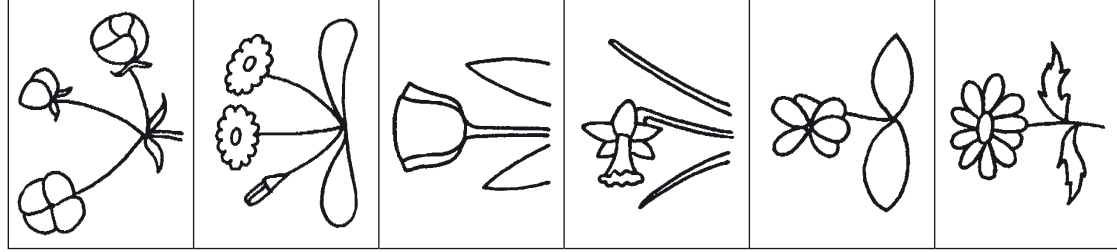
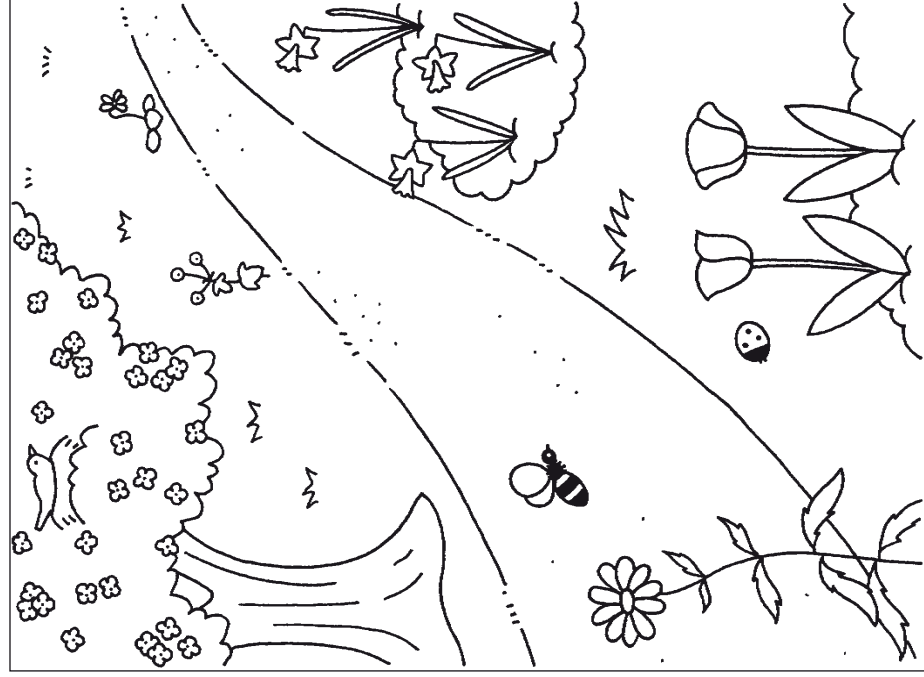
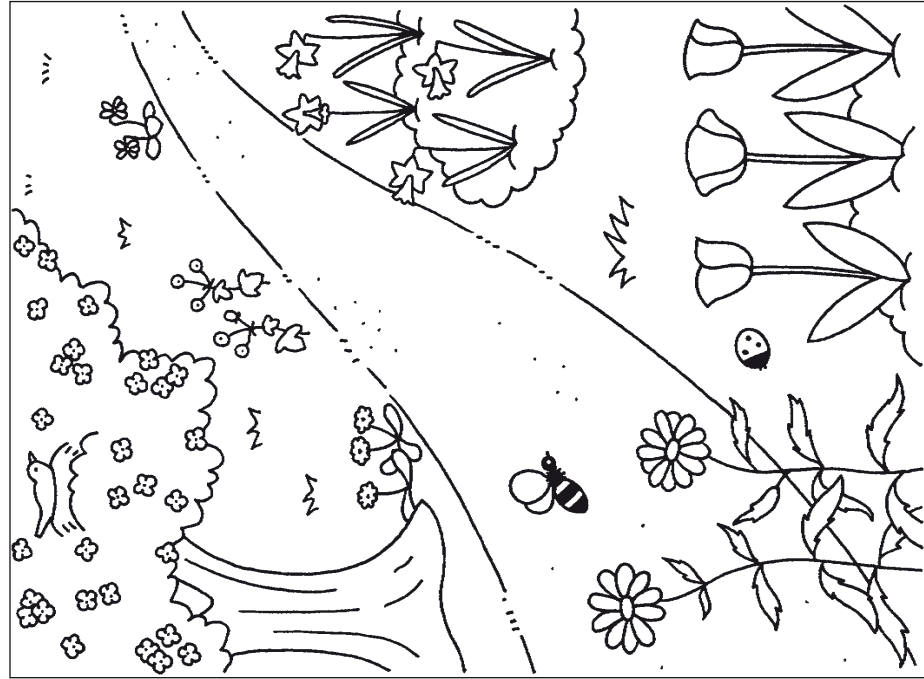

Faire commenter une à une les 2 images : le nom et le nombre de chaque variété de fleurs. Comparer ensuite les 2 paysages pour repérer les éléments manquants (ex. : « Dans la première image, il y a 3 tulipes. Et dans la deuxième image ? »).

Tableau à double entrée



Découpe les vignettes et colle dans le pot uniquement celles qui représentent des fleurs cochées dans le tableau à double entrée.

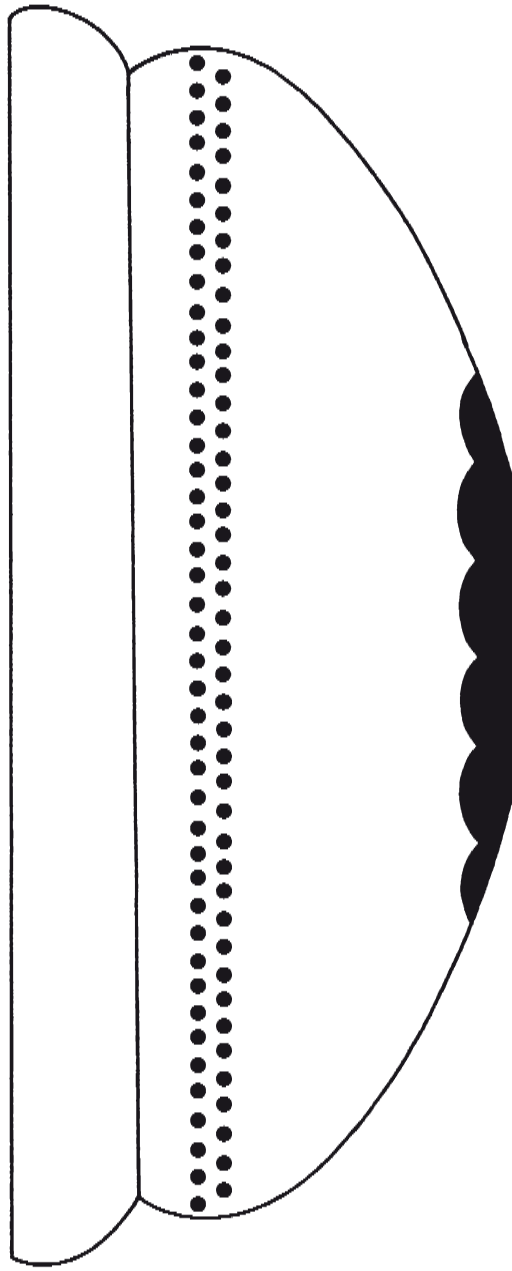

	X		X		X

Faire identifier et nommer chaque fleur figurant dans les vignettes et dans le tableau.
Spécifier la signification de la croix pour aider à la lecture et au décodage du tableau.

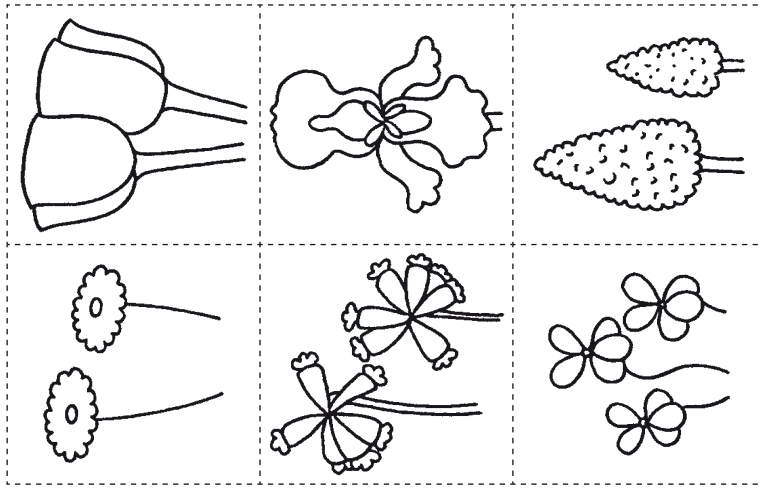



Observe bien cette nature morte puis colorie uniquement les vignettes qui correspondent à des éléments du tableau.

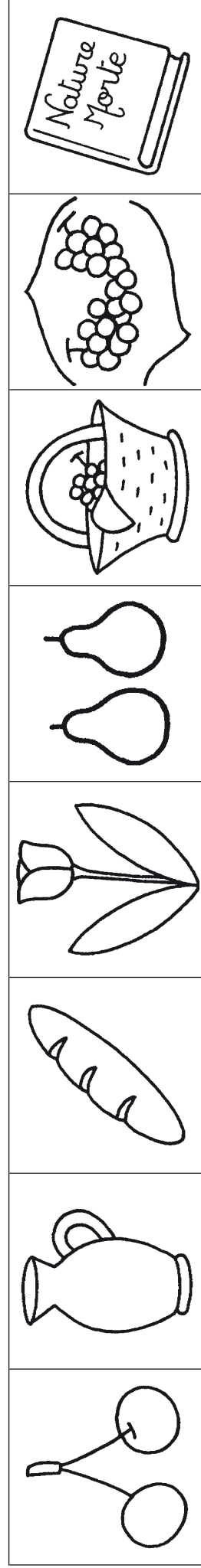
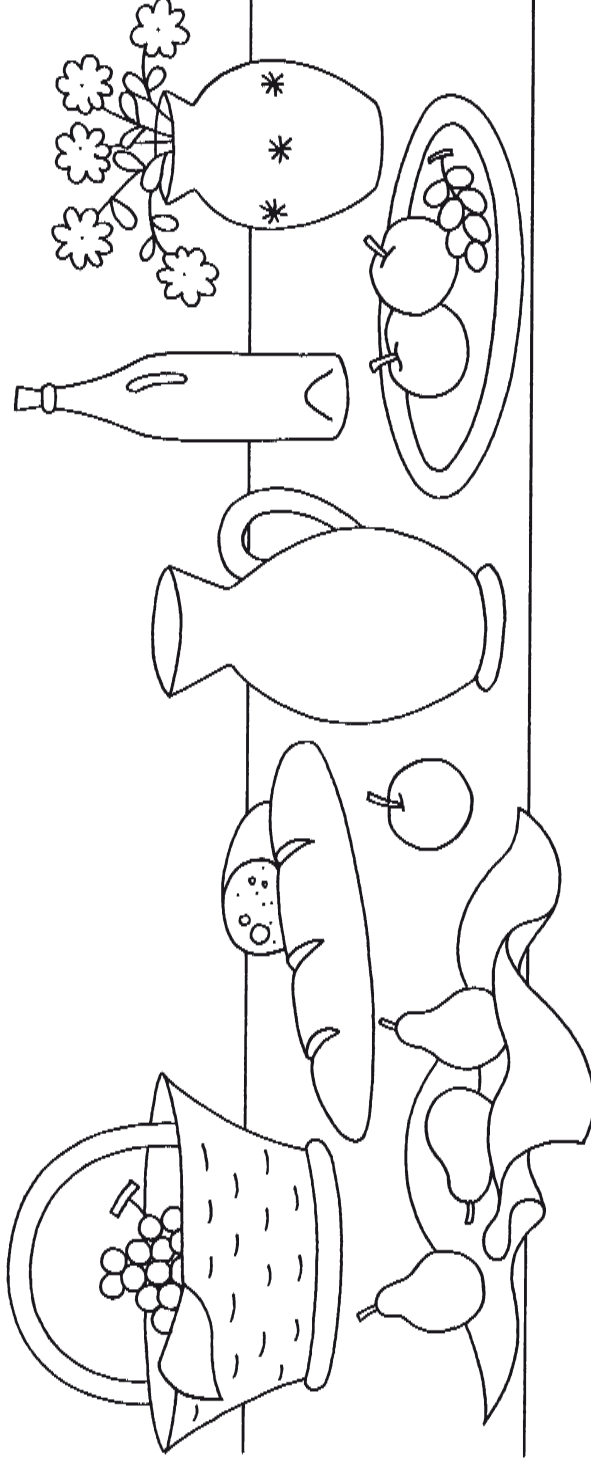

Faire observer la nature morte, demander ce que ce terme signifie, inviter à énumérer les éléments qui composent le tableau.

Compléter avec le vocabulaire nécessaire.

Faire identifier chaque vignette et demander si l'élément représenté appartient à la nature morte, demander de justifier avec une phrase correcte (« Dans la nature morte, il y a du pain. Dans la nature morte, il n'y a pas de cerises. »).





Puzzle

Observe cette nature morte inspirée de Fantin-Latour, découpe les morceaux du puzzle et reconstitue le tableau.

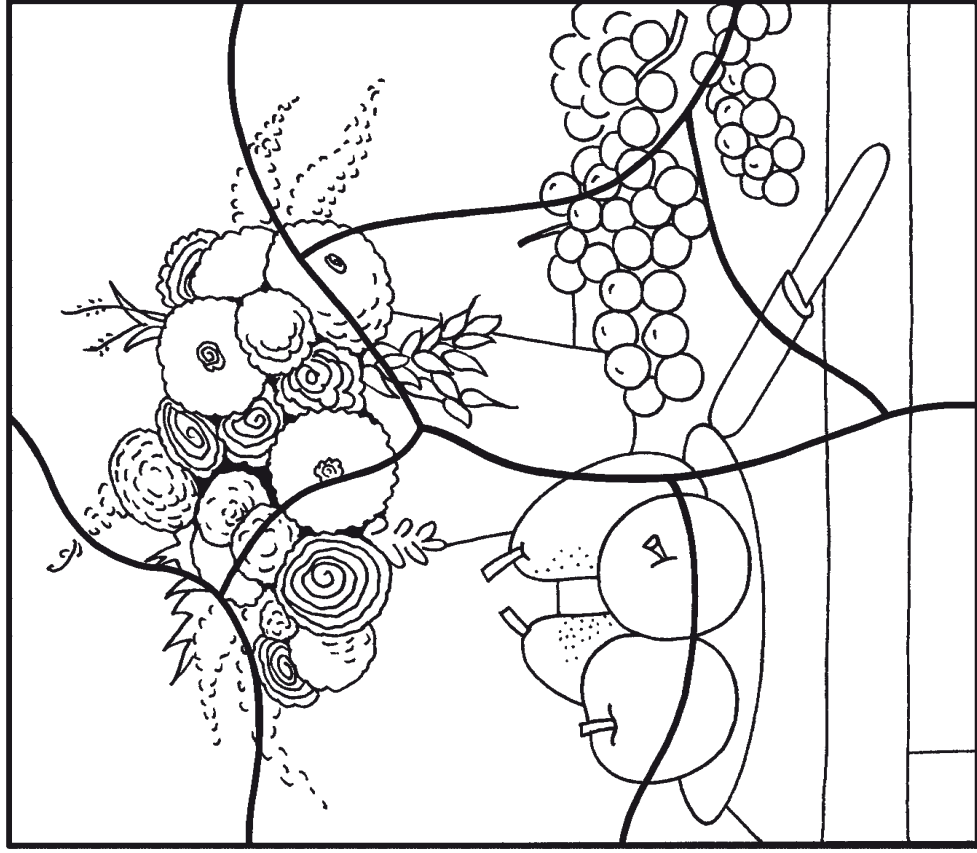

Convier les enfants à observer la nature morte et à identifier les éléments représentés.

